

Grupa V



wychowawcy:

*mgr Anna Zapła
mgr Agnieszka Sztochman*

Piątek
04.06.2020 r.

Temat dnia: Czas wspólnej zabawy.



Wyzwania na dziś:

- Gimnastyka** – ćwiczenia poranne.
- Aktywność językowa** – *O dwunastu braciach.*
- Aktywność muzyczna** – *Karuzela* (zabawa ruchowa ze śpiewem).
- Język angielski** – *My Teddy Bear.*
- Aktywność matematyczna** – *My Teddy Bear.*



Gimnastyka

Do dzisiejszych ćwiczeń potrzebne będą **plastikowe krążki**.

➤ **Zabawa orientacyjno-porządkowa *Z krążkiem na głowie*.**

Dziecko maszeruje po dywanie. Otrzymuje krążek od rodzica i kładzie go na głowie – idzie ostrożnie, aby nie zgubić krążka.

➤ **Zabawa bieżna *Samochody*.**

Dziecko trzyma krążek jak kierownicę samochodu. Kiedy rodzic podniesie do góry krążek zielony – dziecko porusza się w różnych kierunkach pokoju z wymijaniem się. Kiedy rodzic trzyma krążek czerwony – dziecko zatrzymuje się.



➤ **Skłony w przód – *Zamieniamy krążki.***

Dziecko i rodzic dobierają się w parę, stają tyłem, w rozkroku, w niewielkiej odległości do siebie. Zamieniają się krążkami, podając je sobie w skłonie, między nogami. Następnie podają sobie krążki nad głowami. Podczas wykonywania ćwiczenia dzieci starają się nie uginać nóg w kolanach.

➤ **Ćwiczenie zręczności i szybkości – *Odwracamy krążki.***

Dziecko rozkłada krążki na dywanie, w pewnych odstępach od siebie. Spaceruje pomiędzy krążkami. Na hasło: *Odwracamy krążki* jak najszybciej stara się odwrócić na drugą stronę jak największą liczbę krążków. Kłaśnięcie rodzica jest sygnałem do ponownego marszu.



Aktywność językowa

O dwunastu braciach A. Nosalski

Drogą do lasu
idzie już czerwiec
z wiązką chabrów
i dzbanem czernic.

Patrzy na łąkę
mokrą od rosy:
– Już czas najwyższy
na sianokosy.



Rozmowa na temat wiersza:

- Jak nazywa się nowy miesiąc?
- Jaki miesiąc się skończył?
- Co to są sianokosy?
- Jak wyglądają chabry?
- Z czym kojarzy się też czerwiec? (Z końcem roku szkolnego).



Aktywność muzyczna

Zaśpiewajcie dziś piosenkę pt. *Karuzela*.

Na kolejnej stronie znajdziecie tekst i ilustrację ruchową piosenki 😊

<https://www.youtube.com/watch?v=QB-QVbt57T8>



0:02 / 3:47



Chłopcy, dziewczęta,

dalej, wszyscy wraz!

Karuzela czeka,

wzywa nas z daleka.

Starsi już poszli,

młodszy jeszcze nie.

Hejże ha! Hejże ha!

Spieszcie się!



Dzieci wystawiają, na przemian, prawą
nogę i lewą nogę, opierając ją na pięcie.

Hej, hopsasa! Jak ona szybko mknie!

Hej, dalej, dalej do zabawy

spieszmy się!

Dzieci podskakują trzy razy obunóż,
poruszają się po kole jak najszybciej
cwałem bocznym

Język angielski

Dziś zaproście swojego misia do zabawy
z piosenką, którą już poznaliście ☺

<https://www.youtube.com/watch?v=666UZRBO5q8>





Aktywność matematyczna

Poproszę, abyście **wydrukowali** dostępną

w załączeniu kartę pracy do zabawy matematycznej (*Teddy Bear* – zadania matematyczne).

- **Wytnijcie** kwadraciki z misiami ze strony 4.
- Jakie cyfry widzicie na misiach ze stron: 1-3?
- Jak nazwiemy te cyfry w języku angielskim? 😊
- Kwadraciki z jakimi cyferkami **przykleimy** po znaku = ?

 $+$  $=$

 $+$  $=$

 $+$  $=$

 $+$  $=$

Karta pracy

Wykonajcie kartę pracy ze strony **66** i **67**
(Karta pracy cz. 4, s. 66-67)

● Pokoloruj na rysunkach po prawej stronie miejsca wskazane na rysunkach po lewej stronie.

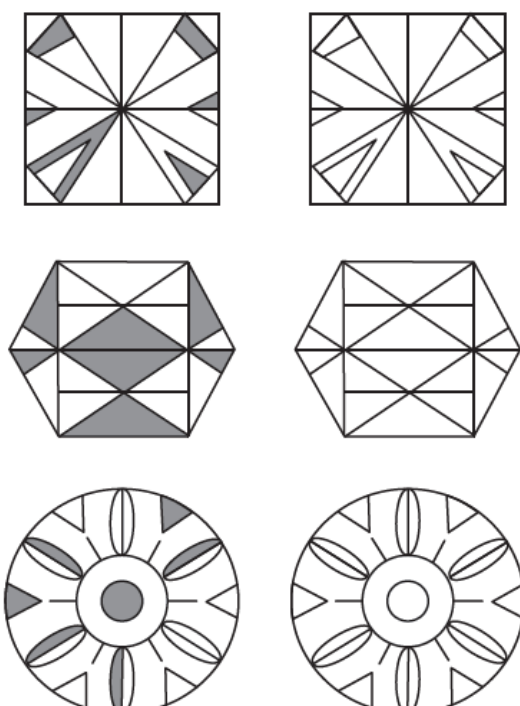

66

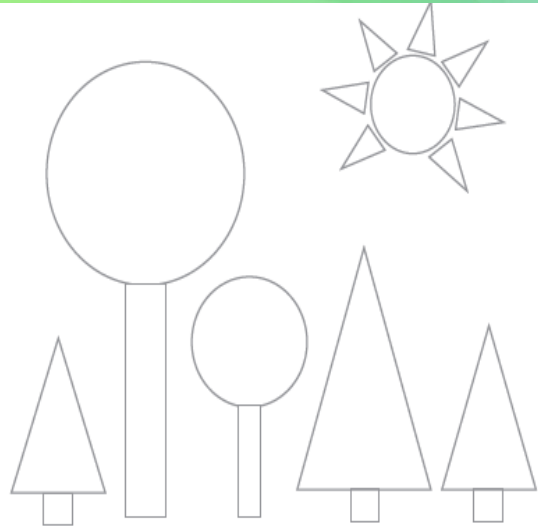

● Przeczytaj.

To las. Obok wysokiego klonu,
po jego lewej stronie jest sosna,
a po prawej stronie – mały klon.
W lesie jest spokojnie i miło.

○	□
△	□
□	□
□	□

67

Good luck!

